

LED REFLEKTORLINSE "JUPITER 50 - Narrow"

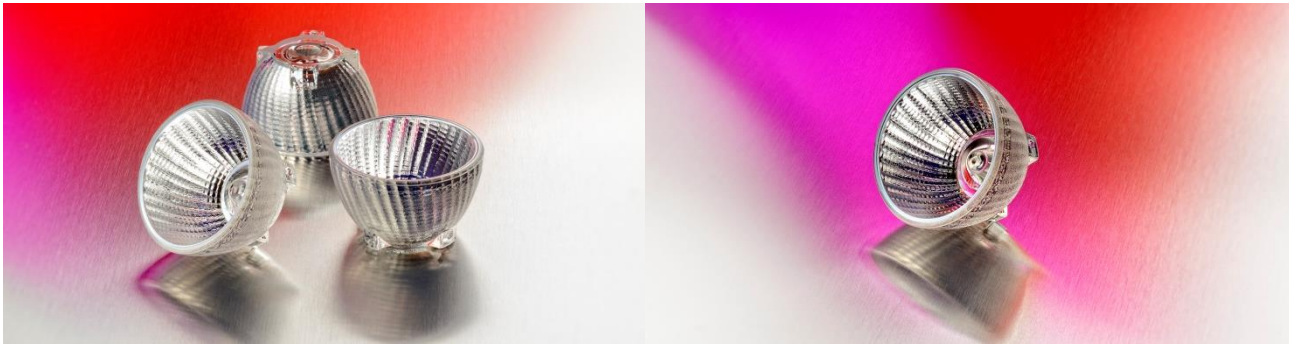

Materialnummer: 1501951

Glas: SUPRAX® 8488

Borosilikatglas

Beschichtung: Dichroitisch

Durchmesser: 50 mm

Höhe: 30 mm

Verpackungseinheit: 1 Stück

Gewicht: 31 g

Betriebstemperatur: bis 400°C

Optik:

Halbstreuwinkel: 13°

Zehntelwinkel: 30°

CBCP: 9,8 cd/lm

LES: 6 mm

LEDs: z.B. Osram, Cree, Nichia, Bridgelux, Citizien

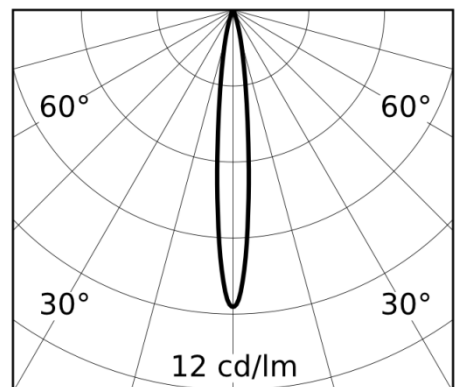
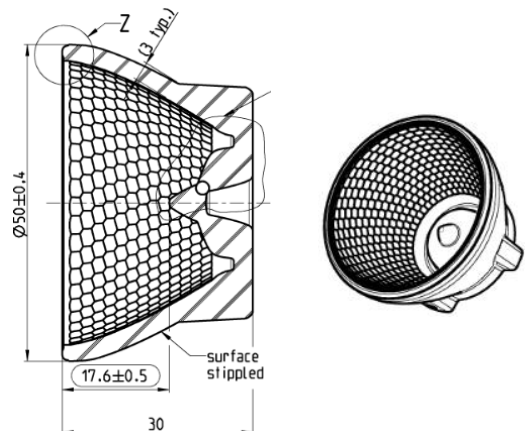

Zolltarifnummer: 70140000